

MANUAL DE INSTALAÇÃO

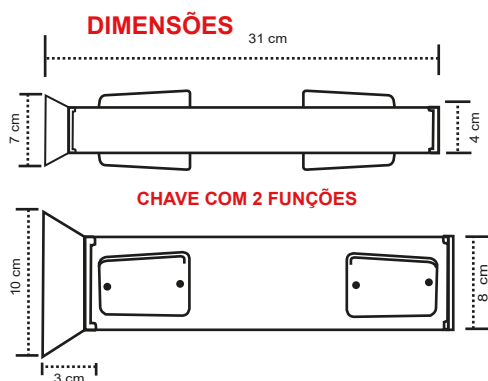

DETALHES



Sinalização lateral com LEDs de alto brilho com alta durabilidade.



Gabinete em metal, pintura epóxi.

CHAVE COM 2 FUNÇÕES

- POSIÇÃO 1
Sinalizador atua com LEDs Piscando sem bip sonoro.
- ┆ POSIÇÃO 0
Sinalizador atua com LEDs Piscando e bip sonoro.

ESQUEMA DE LIGAÇÃO "A"

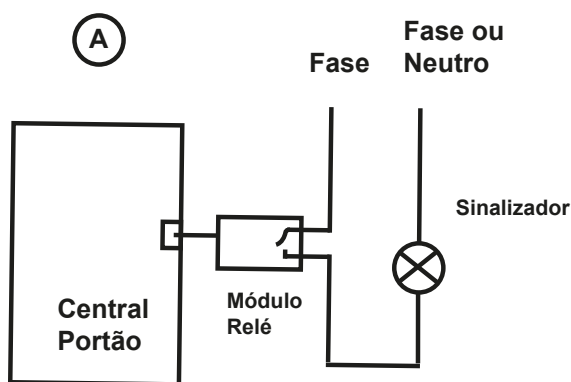

Basta comprar o módulo relé de acionamento do sinalizador de acordo com o fabricante na central do portão

Deve-se ligar esse módulo na central conforme o manual do fabricante.

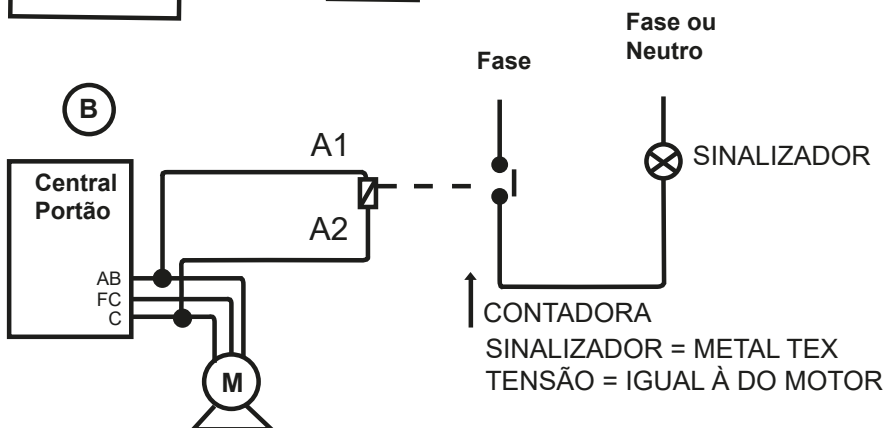

ESQUEMA DE LIGAÇÃO "B"

- Quando a central não tem saída relé, é necessário colocar uma contador em paralelo com o motor. A sugestão é uma contador da Marca Metaltext, mas pode ser qualquer outra, ela só aciona o sinalizador em um sentido do portão.

MODELO:
CTM6 - E5 - 3 10 110V
CTM6 - H5 - 3 10 220V

* Consulte o manual da central para identificar os cabos do motor

NÃO INSTALE ESSE SINALIZADOR USANDO O ESQUEMA "B" COM CENTRAIS QUE TENHAM INVERSOR DE FREQUÊNCIA, PARA ESSE CASO, USAR A INSTALAÇÃO "A".

Cepna Ind. Com. de Prod. Eletrônicos Ltda - EPP - CNPJ: 10.867.696/0001-01
R. José Bonifácio, 1312 - Serraria - Diadema - CEP: 09980-150 / São Paulo - Brasil
E-mail: suporte@capte.com.br - SAC: (11) 3405-6052

Composição do Produto: Aço 1080, pintura epóxi alta durabilidade
Data de Validade: Indeterminada